

Joelho Preto p/ Irrigação - Interno Duplo

Função: Realizar curva em conexões entre mangueiras, tubos flexíveis e adaptadores rosqueáveis.

Aplicações: Usado em conexões de mangueiras destinadas à distribuição de água em áreas rurais, jardins e outros.



1. INFORMAÇÕES TÉCNICAS

Norma de referência	ABNT NBR 5626 - Instalação predial de água fria.
Composição	PEAD.
Cor disponível	Preto

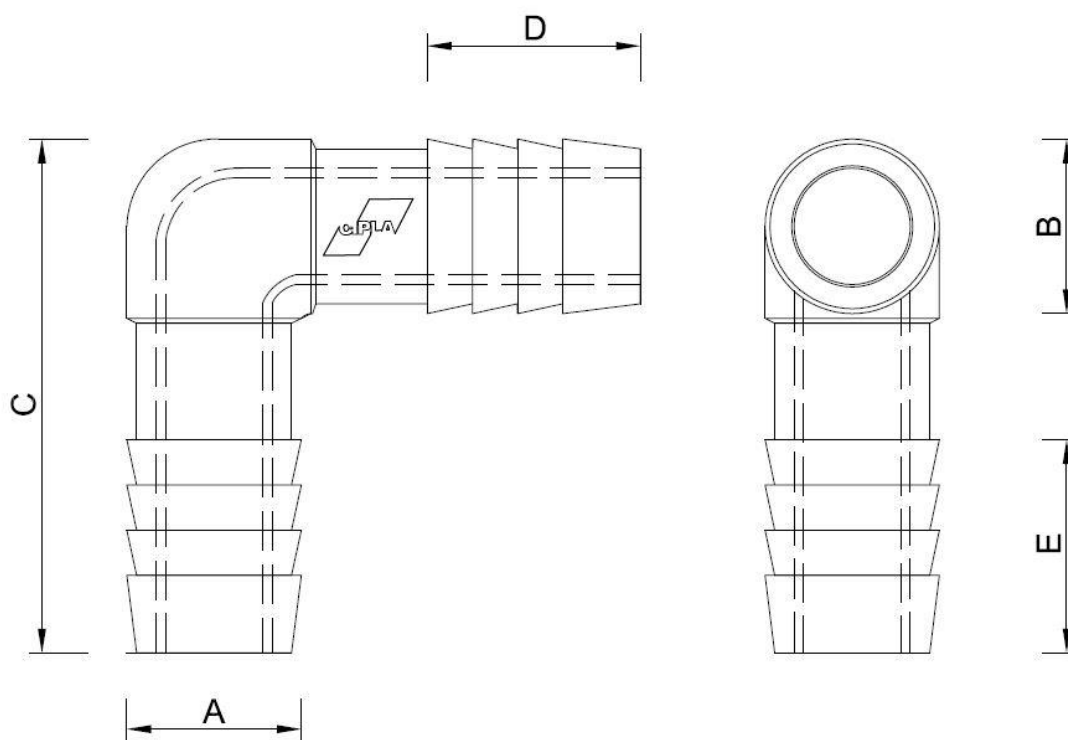

DIMENSÕES			
CÓD.	3548	3549	3587
Diâmetro	DN 16	DN 20	DN 25
A	Ø ½"	Ø ¾"	Ø 1"
B	Ø ½"	Ø ¾"	Ø 1"
C	54 mm	60 mm	82 mm
D	22 mm	22 mm	35 mm
E	22 mm	22 mm	35 mm

2. CARACTERÍSTICAS DO PRODUTO

As Conexões soldáveis e roscáveis atendem todos os projetos de instalação hidráulica com a finalidade de condução de água nos sistemas prediais, sistemas de irrigação e jardinagem de água fria, suportando pressão de até 75 M.C.A. As conexões roscáveis são recomendadas onde existe necessidade de desmontagem da linha para manutenção.

3. IMPORTANTE

- ✓ Nas conexões roscáveis não se aplica adesivo. Utiliza-se a fita veda rosca como material de vedação.
- ✓ Utilizar adesivo para solda nas conexões soldáveis.
- ✓ Para conexão das juntas soldáveis, lixar as superfícies a serem soldadas e em seguida limpar e aplicar o adesivo. Encaixar as extremidades e dar ¼ de volta até atingir a posição definitiva.

4. TRANSPORTE, MANUSEIO E ESTOCAGEM

- ✓ Em operações de carga e descarga, deve-se evitar atritos nas embalagens, choques e batidas;
- ✓ A estocagem deve ser realizada em local seco, de fácil acesso e isento da ação direta ou de exposição contínua da luz solar.

Nota:

- ✓ A Cipla assegura a garantia desse produto, conforme previsto no CDC (Código de Defesa do Consumidor), estendida para 12 meses, contra falhas de funcionamento e fabricação desde que o mesmo esteja instalado de forma adequada;
- ✓ Aplica-se a cobertura desta garantia às condições normais de uso, excetuando-se as quebras, defeitos, deformações e falhas de desempenho provenientes da má utilização ou manutenção inadequada do produto;
- ✓ A garantia está condicionada a apresentação da NF de aquisição.

ITEM	EMB.	CÓD. BARRAS	PESO LÍQ.	PESO BRUTO	CUBAGEM
3548	25	7896050335482	0,009 Kg	0,01 Kg	0,00112 m ³
3549	25	7896050335499	0,013 Kg	0,013 Kg	0,00176 m ³
3587	25	7896050335871	0,028 Kg	0,029 Kg	0,00437 m ³